

**DÖRR**

# LL-572

**BEDIENUNGSANLEITUNG**    **INSTRUCTION MANUAL**

DE    PROFI LED LUPE

GB    PROFESSIONAL LED MAGNIFIER

FR    LOUPE PROFESSIONNELLE LED

ES    LUPA PROFESIONAL LED

IT    LENTE LED PROFESSIONALE DI INGRANDIMENTO

# DE **BEDIENUNGSANLEITUNG**

## **Profi LED Lupe LL-572**

---

Vielen Dank, dass Sie sich für ein Produkt aus dem Hause DÖRR entschieden haben.

**Bitte lesen Sie vor dem ersten Gebrauch die Sicherheitshinweise und die Bedienungsanleitung sorgfältig durch. Bewahren Sie die Bedienungsanleitung zusammen mit dem Gerät auf.**

### **SICHERHEITSHINWEISE**

- Gerät vor Regen, Feuchtigkeit und extremen Temperaturen schützen.
- Verwenden Sie das Gerät nicht falls es beschädigt wurde.
- Versuchen Sie nicht, das Gerät zu zerlegen oder selbst zu reparieren. Falls eine Reparatur notwendig wird, kontaktieren Sie bitte Ihren Fachhändler.
- Betreiben Sie das Gerät ausschließlich mit 2 Stück CR2016 3V Batterien (Knopfzellen).
- Entnehmen Sie die Batterien, wenn das Gerät länger nicht verwendet wird oder wenn Sie das Gerät reinigen möchten.
- Reinigen Sie das Gerät nicht mit Benzin oder scharfen Reinigungsmitteln. Wir empfehlen ein fusselfreies, leicht feuchtes Mikrofasertuch um die äußeren Bauteile des Geräts zu reinigen.
- Bewahren Sie das Gerät an einem staubfreien, trockenen, kühlen Platz auf.
- Von Kindern fernhalten.

### **BATTERIEWARNHINWEISE**

Verwenden Sie nur hochwertige Markenbatterien. Beim Einlegen der Batterien auf die richtige Polung

achten. Legen Sie keine Batterien unterschiedlichen Typs ein. Betreiben Sie das Gerät ausschließlich mit 2 Stück CR2016 Batterien (Knopfzellen). Bei längerem Nichtgebrauch, bitte die Batterien entnehmen. Laden Sie die Batterien niemals auf – Explosionsgefahr! Bei Kontakt mit Batteriesäure die betroffenen Stellen sofort mit reichlich klarem Wasser spülen und umgehend einen Arzt kontaktieren. Batterien dürfen nicht im Hausmüll entsorgt werden (siehe auch Kapitel „WEEE Hinweis“).

---

## PRODUKTBESCHREIBUNG

Hochwertige Profi LED Lupe mit „Press-To-Light“ Funktion. Durch kurzes Drücken auf die Lupe schaltet sich die helle LED Beleuchtung ein und sorgt für eine gleichmäßige und brillante Ausleuchtung. Für den Einsatz im Beruf, beim Hobby und als Lesehilfe.

## TEILEBESCHREIBUNG

- 1 Glaslinse
- 2 3 LEDs
- 3 Batteriefach
- 4 An-/Ausschalter
- 5 Silberner Aluminium Ring  
= „Press-To-Light“ Funktion

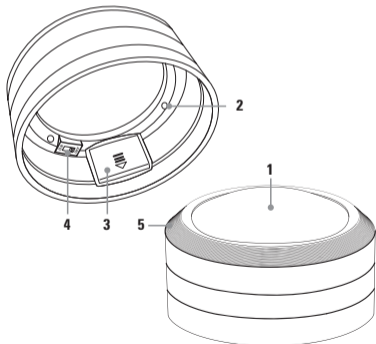

## BEDIENUNG

Stellen Sie den An-/Ausschalter (4) auf die Position „ON“. Dann drücken Sie den silbernen Aluminium Ring (5) um die LED Beleuchtung einzuschalten. Durch erneutes Drücken des Aluminium Rings (5), schalten Sie die LED Beleuchtung wieder aus. Ist die Lupe nicht in Verwendung, schaltet sie sich nach 10 Minuten automatisch ab. Nach Gebrauch schalten Sie die Lupe am An/Ausschalter (4) auf „OFF“.

## EINLEGEN / AUSTAUSCH DER BATTERIEN

- 1) Schieben Sie den Batteriefachdeckel (3) in Pfeilrichtung auf
- 2) Legen Sie 2x CR2016 Knopfzellen gemäß Polaritätskennzeichnung ein
- 3) Schieben Sie den Batteriefachdeckel wieder zu

**Bitte beachten** Vor dem ersten Gebrauch entfernen Sie bitte das Schutzplättchen zwischen Batterien und Batteriefach.

## TECHNISCHE DATEN

Vergößerung	<b>5-fach</b>
Linse	<b>hochwertiges Glas</b>
Durchmesser Linse	<b>72 mm</b>
Gehäuse	<b>Aluminium</b>
Beleuchtung	<b>3 weiße LEDs</b>
Energiequelle	<b>2 Stück CR2016 3V Knopfzelle</b>
Abmessungen	<b>ø 95 mm x 50 mm Höhe</b>
Gewicht	<b>175 g</b>
Lieferumfang	<b>Lupe, Hardcase, Microfasertuch, 2x C2016 Knopfzelle, Anleitung</b>



## **ACHTUNG**

Batterien sind mit dem Symbol einer durchgekreuzten Mülltonne gekennzeichnet. Dieses Symbol weist darauf hin, dass leere Batterien oder Akkus, die sich nicht mehr aufladen lassen, nicht im Hausmüll entsorgt werden dürfen. Möglicherweise enthalten Altbatterien Schadstoffe, die Schaden an Gesundheit und Umwelt verursachen können. Sie sind zur Rückgabe gebrauchter Batterien als Endverbraucher gesetzlich verpflichtet (§11 Gesetz zur Neuregelung der abfallrechtlichen Produktverantwortung für Batterien und Akkumulatoren (Batteriegelgesetz)). Sie können Batterien nach Gebrauch in der Verkaufsstelle oder in Ihrer unmittelbaren Nähe (z.B. in Kommunalen Sammelstellen oder im Handel) unentgeltlich zurückgeben. Weiter können Sie Batterien auch per Post an den Verkäufer zurücksenden.



## **WEEE HINWEIS**

Die WEEE (Waste Electrical and Electronic Equipment) Richtlinie, die als Europäisches Gesetz am 13. Februar 2003 in Kraft trat, führte zu einer umfassenden Änderung bei der Entsorgung ausgedienter Elektrogeräte. Der vornehmliche Zweck dieser Richtlinie ist die Vermeidung von Elektroschrott (WEEE bei gleichzeitiger Förderung der Wiederverwendung, des Recyclings und anderer Formen der Wiederaufbereitung, um Müll zu reduzieren. Das abgebildete WEEE Logo (Mülltonne) auf dem Produkt und auf der Verpackung weist darauf hin, dass das Produkt nicht im normalen Hausmüll entsorgt werden darf. Sie sind dafür verantwortlich, alle ausgedienten elektrischen und elektronischen Geräte an entsprechenden Sammelpunkten abzuliefern. Eine getrennte Sammlung und sinnvolle Wiederverwertung des Elektroschrottes hilft dabei, sparsamer mit den natürlichen Ressourcen umzugehen. Des Weiteren ist die Wiederverwertung des Elektroschrottes ein Beitrag dazu, unsere Umwelt und damit auch die Gesundheit der Menschen zu erhalten. Weitere Informationen über die Entsorgung elektrischer und elektronischer Geräte, die Wiederaufbereitung und die Sammelpunkte erhalten Sie bei den lokalen Behörden, Entsorgungsunternehmen, im Fachhandel und beim Hersteller des Gerätes.

## **RoHS KONFORMITÄT**

Dieses Produkt entspricht der Richtlinie 2011/65/EU des Europäischen Parlamentes und des Rates vom 8. Juni 2011 bezüglich der beschränkten Verwendung gefährlicher Substanzen in elektrischen und elektronischen Geräten (RoHS) sowie seiner Abwandlungen.



## **CE KENNZEICHEN**

Das aufgedruckte CE Kennzeichen entspricht den geltenden EU Normen.

# GB INSTRUCTION MANUAL

## Professional LED Magnifier LL-572

---

Thank you for choosing this DÖRR product.

**Please read the instruction manual and safety hints carefully before first use.**

**Keep this instruction manual together with the device.**

### SAFETY HINTS

- Protect the device from rain, moisture and extreme temperatures.
- Do not use the device if it has been damaged.
- Do not attempt to repair the device by yourself. When service or repair is required, contact qualified service personnel.
- Only operate the device with 2pcs CR2016 3V batteries (button cells).
- Remove batteries when device is not in use for a long period or when you want to clean the device.
- Never use aggressive cleansing agents or benzine to clean the device. We recommend a soft microfiber cloth to clean the outer parts of the device.
- Store the device in a dust-free, dry and cool place.
- Keep away from children.

### BATTERY HINTS

Only use high-quality batteries of popular brands. When inserting the batteries, please note correct polarity. Do not insert batteries of different types. Only operate the device with 2pcs CR2016 3V batteries (button cells). Please remove batteries when device is not in use for a longer period. Do not charge the

batteries - risk of explosion! In case of contact with battery acid rinse the affected area immediately with water and contact a doctor. Do not dispose of batteries in household waste.

---

## PRODUCT DESCRIPTION

Professional LED magnifier with „*Press-to-Light*“ function. A short press on the magnifier turns on the bright LEDs and ensures an even and brilliant illumination. Designed for the profession, the hobby and as a reading aid.

## NOMENCLATURE

- 1 Glass lens
- 2 3 LEDs
- 3 Battery compartment
- 4 On/Off switch
- 5 Silver aluminum ring  
= „*Press-To-Light*“ function

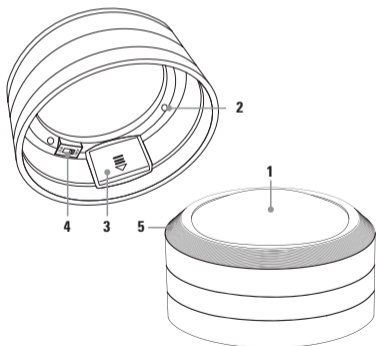

## OPERATION

Set the on/off switch (4) to the „ON“ position. Then press the silver aluminum ring (5) to turn on the LED illumination. To turn off the LED illumination, press the aluminum ring (5) again.

If the magnifier is not in use it will switch off automatically after 10 minutes. After usage please turn off the magnifier at the on/off switch (4).

## INSERTING / EXCHANGING THE BATTERIES

- 1) Slide off the battery compartment cover (3) in direction of the arrow
- 2) Insert 2x CR2016 button cells according to the polarity marking
- 3) Close the battery compartment

**Please note** Before first use, please remove the protective plate between batteries and battery compartment.

## TECHNICAL SPECIFICATIONS

Magnification	<b>5x</b>
Lens	<b>high-quality glass</b>
Lens diameter	<b>72 mm</b>
Housing	<b>Aluminium</b>
Illumination	<b>3 white LEDs</b>
Power source	<b>2 pcs CR2016 3V button cells</b>
Dimensions	<b>ø 95 mm x 50 mm height</b>
Weight	<b>175 g</b>
Content	<b>Magnifier, hard case, microfiber cloth, 2x C2016 button cell, instruction manual</b>





### **ATTENTION**

Batteries are marked with the symbol of a crossed out bin. This symbol indicates that empty batteries or rechargeable batteries which can no longer be charged, should not be disposed of with household waste. Waste batteries may contain harmful substances that can cause damage to health and to the environment. Please use the return and collection systems available in your country for the disposal of the waste batteries.



### **WEEE INFORMATION**

The Waste Electrical and Electronic Equipment Directive (WEEE Directive) is the European community directive on waste electrical and electronic equipment, which became European law in February 2003. The main purpose of this directive is to prevent electronic waste. Recycling and other forms of waste recovery should be encouraged to reduce waste. The symbol (trash can) on the product and on the packing means that used electrical and electronic products should not be disposed of with general household waste. It is your responsibility to dispose of all your electronic or electrical waste at designated collection points. Disposing of this product correctly will help to save valuable resources and it is a significant contribution to protect our environment as well as human health. For more information about the correct disposal of electrical and electronic equipment, recycling and collection points please contact your local authorities, waste management companies, your retailer or the manufacturer of this device.

### **RoHS CONFORMITY**

This product is compliant with the European directive 2011/65/EU of June 08, 2011 for the restriction of use of certain hazardous substances in electrical and electronic equipment (RoHS) and its amendments.



### **CE MARKING**

The CE marking complies with the European directives.

# FR NOTICE D'UTILISATION

## Loupe professionnelle LED LL-572

---

Nous vous remercions d'avoir choisi un produit de la société DÖRR.

**Afin d'apprécier pleinement cette loupe et de profiter au mieux de ses fonctions, nous vous recommandons de lire soigneusement les instructions et les consignes de sécurité avant de l'utiliser. Veuillez garder cette notice d'utilisation ensemble avec l'appareil.**

### CONSIGNES DE SÉCURITÉ

- Tenir l'appareil à l'écart de pluie et de l'humidité. Protégez l'appareil des températures trop élevées.
- N'utilisez pas l'appareil dans le cas où il est endommagé.
- N'ouvrez pas l'appareil et n'essayez pas le réparer vous-même. Dans le cas de défaillance adressez-vous à un spécialiste.
- Utilisez l'appareil uniquement avec deux piles CR2016 3V (piles bouton).
- Si vous n'avez pas l'intention d'utiliser l'appareil pendant une longue période ou alors si vous souhaitez nettoyer l'appareil, veuillez retirer les piles.
- Ne nettoyez pas l'appareil avec de l'essence ou avec d'autres agents nettoyants agressifs. Nous recommandons pour le nettoyage des pièces extérieures de l'appareil un chiffon microfibre légèrement imbibé d'eau exempt de peluches
- Rangez l'appareil dans un endroit non poussiéreux, sec, et frais.
- Tenez l'appareil à l'écart des enfants.

### PRÉCAUTIONS D'UTILISATION DES PILES

Utilisez toujours piles haut de gamme. Utilisez l'appareil uniquement avec deux piles du type CR2016 (piles

bouton). Insérer les piles du même type en veillant à respecter le sens des polarités. Retirer les piles si vous n'avez pas l'intention d'utiliser l'appareil pendant une longue période. Ne jamais chargez les piles – Risque d'explosion ! Dans le cas où vous touchez l'acide des piles, veuillez rincer la partie concernée avec de l'eau abondante et contactez immédiatement un médecin. Afin de respecter l'environnement, ne jetez pas les piles usagées dans les ordures ménagères, déposez-les dans un magasin spécialiste photo ou dans un point de collecte approprié. (Voir également chapitre "Indication WEEE")

---

## DESCRIPTION DU PRODUIT

Loupe professionnelle LED haut de gamme avec fonction „Press-To-Light“.

Lorsque vous appuyez sur la loupe, l'illumination claire LED s'allumera en faisant que l'éclairage soit constant et brillant. Idéal pour le travail, pour les passe-temps et comme lunettes de lecture.

## NOMENCLATURE

- 1 Lentille en verre
- 2 3 LEDs
- 3 Compartiment piles
- 4 Interrupteur marche/arrêt
- 5 Bague en aluminium argenté  
= fonction „Press-To-Light“

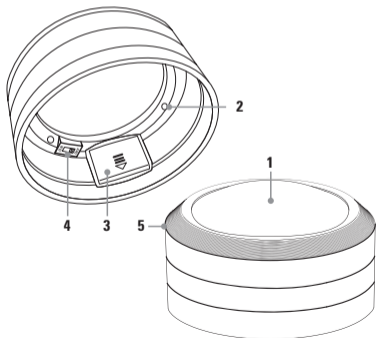

## UTILISATION

Veillez mettre l'interrupteur marche/arrêt (4) sur la position „ON“. Maintenant veuillez appuyer sur la bague en aluminium argenté(5) pour allumer l'éclairage LED. Lorsque vous appuyez de nouveau sur la bague (5), vous éteignez l'éclairage LED. Lorsque la loupe n'est pas en utilisation elle s'éteindra automatiquement après 10 minutes. Lorsque vous avez terminé l'utilisation de l'appareil veuillez l'éteindre au moyen de l'interrupteur marche/arrêt (4) en position „OFF“.

## INSERTION / CHANGEMENT DES PILES

- 1) Glissez le couvercle du compartiment piles (3) dans le sens de la flèche
- 2) Insérez 2x piles bouton CR2016 en veillant à respecter le sens des polarités
- 3) Fermez le couvercle du compartiment piles de nouveau.

**Attention** Avant la première utilisation de l'appareil veuillez ôter la lamelle protectrice entre piles et compartiment piles.

## CARACTÉRISTIQUES TECHNIQUES

Agrandissement	<b>5-fois</b>
Lentille	<b>optique en verre haut de gamme</b>
Diamètre lentille	<b>72 mm</b>
Boitier	<b>Aluminium</b>
Illumination	<b>3 LEDs blancs</b>
Alimentation électrique	<b>2 pièces piles bouton CR2016 3V</b>
Dimensions	<b>ø 95 mm x 50 mm Hauteur</b>
Poids	<b>175 g</b>
Volume de fourniture	<b>Loupe, étui, Chiffon micro fibre, 2x piles bouton CR2016, Notice d'utilisation</b>



### ATTENTION

Les piles sont marquées avec un symbole d'une poubelle barrée. Ce symbole indique que les piles et batteries rechargeables usagées ne doivent pas être traitées comme de simples déchets ménagers.

Les piles et batteries peuvent contenir des substances dangereuses qui ont des conséquences négatives sur l'environnement et sur la santé humaine. Vous êtes tenu par loi, comme consommateur final, de remettre les piles et batteries usagées à un point de collecte approprié (article 11 de la loi pour les piles/batteries). Vous pouvez remettre gratuitement les piles et batteries au point de vente où vous les avez achetées ou à proximité de votre maison gratuitement (par exemple aux points de collecte de votre municipalité ou près du commerce). Vous pouvez également renvoyer les piles par poste au commerçant.



## ÉGLEMENTATION DEEE

La directive DEEE (Déchets d'équipements électriques et électroniques qui a été mise en place le 13 février 2003) a eu comme conséquence une modification de la gestion des déchets électriques. L'objectif essentiel de cette directive est de réduire la quantité de déchets électriques et électroniques (encouragement de la réutilisation, du recyclage et d'autres formes de retraitement avec le but de réduire la quantité de déchets). Le symbole DEEE (poubelle) sur le produit et sur l'emballage attire l'attention sur le fait que le produit ne doit pas être traité avec les déchets ménagers. Vous êtes responsable de remettre tous les appareils électriques et électroniques usagés à des points de collecte correspondants. Un tri sélectif ainsi comme la réutilisation sensée des déchets électriques sont des conditions préalables pour une bonne gestion des ressources. En outre le recyclage des déchets électriques est une contribution pour la conservation de la nature et ainsi préserver la bonne santé des êtres humains. Vous pouvez recevoir plus d'informations concernant le recyclage des appareils électriques et électroniques, son retraitement et les points de collecte, près des services municipaux, des entreprises spécialisées dans l'élimination des déchets, du commerce spécialisé près du fabricant de l'appareil.

## CONFORMITÉ SELON LA DIRECTIVE EUROPÉENNE RoHS

Ce produit satisfait la directive 2011/65/EU du Parlement et Conseil Européen de 03.01.2013 concernant l'utilisation limitée de substances dangereuses dans des appareils électriques et électroniques (RoHS) ainsi comme leurs variations.



## MARQUAGE CONFORMITÉ EUROPÉENNE CE

Le marquage imprimé CE satisfait aux exigences européennes en vigueur.

Gracias por adquirir un producto de la casa DÖRR.

**Con el fin de aprovechar al máximo las ventajas deste aparato, le rogamos que lea detenidamente este manual de instrucciones y las instrucciones de seguridad antes de su utilización. Por favor guarde este manual junto con el aparato.**

## **INSTRUCCIONES DE SEGURIDAD**

- Este aparato no es resistente al agua. Proteja el aparato de la lluvia y de la humedad. Proteja el aparato de temperaturas extremas.
- En caso de que el aparato esté averiado no lo utilice.
- Nunca abra el aparato ni intente repararlo usted mismo. Consulte un especialista.
- Utilice el aparato únicamente con dos pilas CR2016 3V (pilas botón).
- Quite las pilas del aparato si no lo va a utilizar durante largos periodos de tiempo o si Ud quiere limpiarlo.
- No limpie el aparato con gasolina ni con otros productos agresivos. Nosotros recomendamos un paño en microfibras exento de bolitas de frisado suavemente embebido en água para limpiar la parte exterior del aparato.
- Almacene el aparato en un lugar exento de polvo, seco y fresco.
- Mantenga el aparato alejado del alcance de los niños.

## **PRECAUCIONES DE UTILIZACIÓN DE PILAS**

Utilice siempre pilas nuevas de marca. Utilice el aparato únicamente con dos pilas del tipo CR2016 (pilas

botón). Coloque pilas del mismo tipo, asegúrese de la polaridad correcta. Quite las pilas del aparato si no lo va a utilizar durante largos periodos de tiempo o si Ud quiere limpiarlo. Nunca recargue las pilas. Riesgo de explosión! En caso que Ud ha tocado el ácido de las pilas, lavar las zonas del cuerpo con agua abundante y contacte de inmediato un médico. Las pilas usadas no deben depositarse en la basura doméstica, deben eliminarse de la forma correcta a través de puntos especializados o en el comercio especializado para asegurar una eliminación sin dañar el medioambiente (ver también capítulo "indicación WEEE")

---

## DESCRIPCIÓN DEL PRODUCTO

Lupa profesional LED de gama alta con función „Press-To-Light“. En caso de que Ud pulse la lupa, la iluminación clara LED se encenderá garantizando que la luz sea constante y brillante. Ideal para el trabajo, pasatiempos y como gafas de lectura.

## NOMENCLATURA

- 1 Lentilla de vidrio
- 2 3 LEDs
- 3 Compartimiento pilas
- 4 Interruptor apagado/encendido
- 5 Anillo en aluminio plateado = función „Press-To-Light“

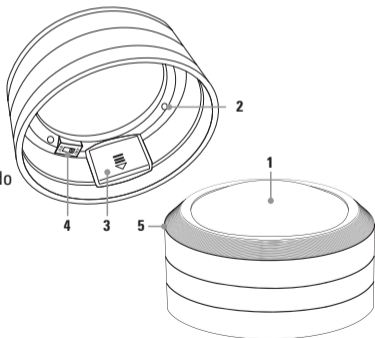



## UTILIZACIÓN

Quisiera Ud poner el interruptor apagado/encendido(4) en la posición „ON“. Ahora pulse el anillo en aluminio plateado para encender la iluminación LED. En caso de que Ud pulse de nuevo el anillo(5), Ud apaga la iluminación LED. En caso de que la lupa no esté en funcionamiento, la lupa se apagará automáticamente después de 10 minutos. Cuando Ud he terminado la utilización del aparato, quisiera Ud apagarlo por medio del interruptor apagado/encendido (4) conmutando en posición „OFF“.

## INSERCIÓN /CAMBIO DE PILAS

- 1) Deslice la tapa del compartimiento de pilas (3) en el sentido de la flecha.
- 2) Insira 2x pilas botón CR2016 asegurándose de la polaridad correcta.
- 3) Cierre la tapa de nuevo.

**Atención** *Antes de la primera utilización quisiera Ud sacar la lámina protectora entre las pilas y el compartimiento pilas*

## CARACTERÍSTICAS TÉCNICAS

Aumento	<b>5-veces</b>
Lentilla	<b>óptica en vidrio de alta calidad</b>
Diámetro lentilla	<b>72 mm</b>
Caja	<b>Aluminio</b>
Iluminación	<b>3 LEDs blancos</b>
Alimentación eléctrica	<b>2 pilas botón CR2016 3V</b>
Dimensiones	<b>Ø 95 mm x 50 mm Altura</b>
Peso	<b>175 g</b>
Volumen de suministro	<b>Lupa, estuche, paño en micro fibra, 2x pilas botón C2016, Manual de instrucciones</b>



### ATENCIÓN

Las pilas y baterías están marcadas con un cubo de basura tachado. Este símbolo indica que las pilas descargadas y baterías recargables en final de su vida útil no pueden ser tratadas como residuos domésticos normales. Las pilas y baterías pueden contener sustancias peligrosas que tienen consecuencias negativas para el medio ambiente y para la salud humana. Ud como consumidor final está obligado a entregar las pilas y baterías en final de su vida útil en un punto correspondiente de recogida.( artículo 11 de la ley para pilas /baterías).Ud puede entregar gratuitamente las pilas y baterías en el establecimiento donde ha adquirido el producto o en el punto de recogida más cerca de su casa( por ejemplo en los puntos de recogida de su municipalidad o en el comercio).



## **REGLEMENTACIÓN WEEE**

La Directiva WEEE( Residuos de Aparatos Eléctricos y Electrónicos que se encuentra en vigor desde 13 febrero 2003) tubo como consecuencia una modificación de la gestión de los residuos eléctricos. (La finalidad esencial de esta directivaes reducir la cantidad de residuos eléctricos y electrónicos encorajando la reutilización, el reciclaje y otras formas de reciclaje con el objetivo de reducir la cantidad de residuos). El símbolo WEEE ( cubo de basura) en el equipo y en el embalaje advirte que el presente producto no deve ser tratado como residuo doméstico. Ud es responsable de entregar todos los aparatos eléctricos y electrónicos en final de su vida útil en los puntos de recogida correspondientes. Una recogida selectiva así como un reciclaje sensato de los residuos eléctricos constituyen una condición previa para una buena gestión de los recursos. Además el reciclaje de los residuos eléctricos es una contribución para la conservación de la naturaleza y así preservar la buena salud de los seres humanos. Ud puede recibir informaciones detalladas sobre el reciclaje delos aparatos eléctricos y electrónicos, su reprocesamientoy puntos de recogida junto del ayuntamiento ,de empresas especializadaseliminadoras de basura, comercio especializado y junto del fabricante del aparato.

## **CONFORMIDAD DE ACUERDO CON LA DIRECTIVA EUROPEA RoHS**

Este producto cumple la directiva2011/65/EU del Parlamento y Consejo europeo del 03.01.2013 con relación a la utilización limitada de substancias peligrosas en los aparatos eléctricos así como sus variaciones.



## **MARCA DE CONFORMIDAD EUROPEA CE**

La marca imprimida CEcumple las normas europeas en vigor.

Grazie per aver scelto questo prodotto DÖRR.

**Si prega di leggere il manuale di istruzioni ed i suggerimenti per la sicurezza accuratamente prima dell'uso. Conservare il manuale di istruzioni insieme al dispositivo.**

### **SUGGERIMENTI PER LA SICUREZZA**

- Proteggere l'apparecchio da pioggia, umidità e temperature estreme.
- Non utilizzare il dispositivo se è stato danneggiato.
- Non tentare di riparare il dispositivo da soli. Quando è necessaria l'assistenza o la riparazione, contattare il personale di assistenza qualificato.
- Utilizzare l'apparecchio solo con due batterie CR2016 3V (batterie a bottone).
- Rimuovere le batterie quando il dispositivo non è in uso per un lungo periodo o quando si desidera pulire il dispositivo.
- Non utilizzare detergenti aggressivi o benzina per pulire il dispositivo. Si consiglia un panno morbido in microfibra per pulire le parti esterne del dispositivo.
- Conservare il dispositivo in un luogo fresco e asciutto, privo di polvere.
- Tenere lontano dalla portata dei bambini.

### **SUGGERIMENTI BATTERIA**

Utilizzare solo batterie di alta qualità di marche popolari. Quando si inseriscono le batterie, prestare attenzione alla corretta polarità. Non inserire batterie di diversi tipi contemporaneamente. Utilizzare l'apparecchio solo con due batterie CR2016 3V (batterie a bottone). Si prega di rimuovere le batterie

quando il dispositivo non è in uso per un periodo più lungo. Non ricaricare le batterie - pericolo di esplosione! In caso di contatto con l'acido della batteria lavare l'area interessata immediatamente con acqua e consultare un medico. Non gettare le batterie nei rifiuti domestici.

## DESCRIZIONE DEL PRODOTTO

Lente LED professionale di ingrandimento con la funzione „*premi per illuminare*“. Una breve pressione sulla lente di ingrandimento accende i LED luminosi e assicura un'illuminazione uniforme e brillante. Progettato per i professionisti, per chi fa hobby e come un aiuto di lettura.

## NOMENCLATURA

- 1 Lente di vetro
- 2 3 LEDs
- 3 Vano batterie
- 4 Interruttore On / Off
- 5 Anello di alluminio argentato  
= con funzione „*premi per illuminare*“

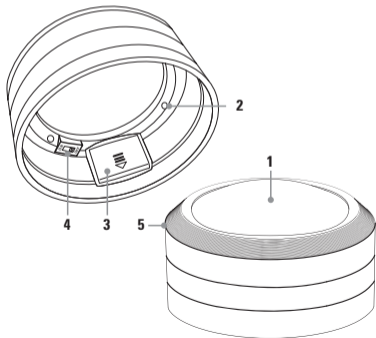

## OPERAZIONE

Impostare l'interruttore On / Off (4) in posizione „ON“. Quindi premere l'anello in alluminio d'argento (5) per accendere l'illuminazione a LED. Per spegnere l'illuminazione a LED, premere (5) di nuovo l'anello di alluminio.

Se la lente non è in uso, si spegne automaticamente dopo 10 minuti. Dopo l'uso spegnere la lente d'ingrandimento dal interruttore on / off (4).

## INSERIMENTO / SOSTITUZIONE DELLE BATTERIE

- 1) Far scorrere il coperchio del vano batteria (3) in direzione della freccia
- 2) Inserire le due pile a bottone CR2016 seguendo la corretta polarità
- 3) Chiudere il vano batterie

**Attenzione** *Prima del primo utilizzo, rimuovere la piastra di protezione tra le batterie e vano batterie.*

## SPECIFICHE TECNICHE

Ingrandimento	<b>5x</b>
Lente	<b>vetro di alta qualità</b>
Diametro della lente	<b>72 mm</b>
Corpo	<b>Alluminio</b>
Illuminazione	<b>3 LEDsbianchi</b>
Alimentazione	<b>2 pezzi di batterie a bottone CR2016 3V</b>
Dimensioni	<b>ø 95 mm x 50 mm di altezza</b>
Peso	<b>175 g</b>
Contenuto	<b>Lente di Ingrandimento, custodia rigida, panno in microfibra, pile a bottone 2x C2016, manuale di istruzioni</b>



## ATTENZIONE

Le batterie sono contrassegnate con il simbolo di un bidone barrato. Questo simbolo indica che le batterie scariche o batterie ricaricabili che non può più essere ricaricata, non devono essere smaltiti insieme ai rifiuti domestici. Le batterie possono contenere sostanze nocive che possono causare danni alla salute e all'ambiente. Si prega di utilizzare i sistemi di restituzione e raccolta disponibili nel proprio paese per lo smaltimento dei rifiuti delle batterie.



## INFORMAZIONI WEEE

La direttiva sulle attrezzature elettriche ed elettroniche (direttiva WEEE) è la direttiva comunitaria Europea sulle apparecchiature elettriche ed elettroniche, che è diventata legge europea nel febbraio 2003. Lo scopo principale di questa direttiva è quello di evitare di creare rifiuti elettronici. Riciclaggio e altre forme di recupero dei rifiuti dovrebbero essere incoraggiati per ridurre gli sprechi. Il simbolo (del cestino) sul prodotto e sulla confezione significa che i prodotti elettrici ed elettronici usati non devono essere smaltiti con i rifiuti domestici. Siete responsabili di smaltire tutti i rifiuti elettronici o elettrici presso i punti di raccolta specifici. Uno smaltimento corretto di questo prodotto contribuirà a far risparmiare risorse preziose e si tratta di un contributo significativo per proteggere il nostro ambiente e la salute umana. Per ulteriori informazioni sul corretto smaltimento delle apparecchiature elettriche ed elettroniche, riciclaggio e Punti di ritiro siete invitati a rivolgersi alle autorità locali, le società di gestione dei rifiuti, il rivenditore o il produttore di questo dispositivo.

## Conformità a RoHS

Questo prodotto è conforme alla direttiva europea 2011/65 / UE del 8 giugno 2011 per la restrizione dell'uso di determinate sostanze pericolose nelle apparecchiature elettriche ed elettroniche (RoHS) e successive modifiche.



## MARCHIO CE

Il marchio CE è conforme alle direttive europee CE.

# DÖRR

**DÖRR GmbH** · Messerschmittstr. 1 · D-89231 Neu-Ulm  
Fon: +49 731 97037-0 · Fax: +49 731 97037-37 · [info@doerrfoto.de](mailto:info@doerrfoto.de)

Made in China

[www.doerrfoto.de](http://www.doerrfoto.de)