

DÖRR

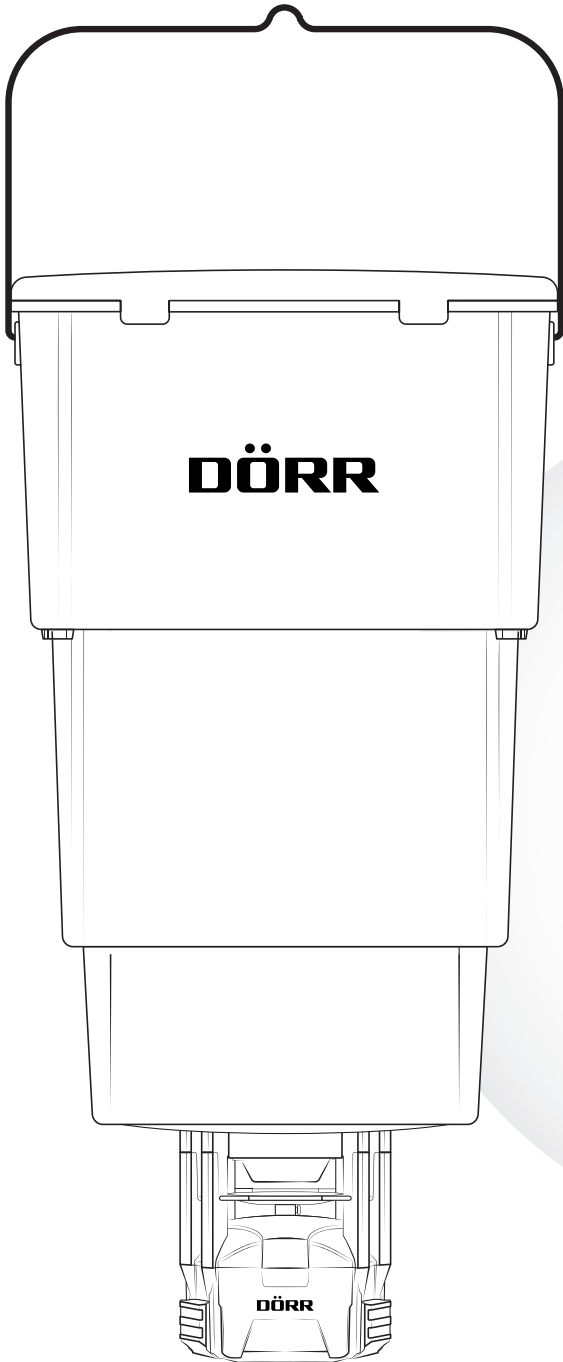

Art Nr. 204371

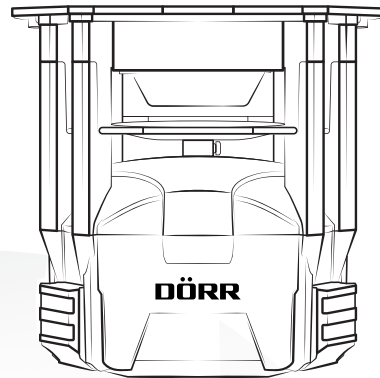

Art Nr. 204370



Art Nr. 204435

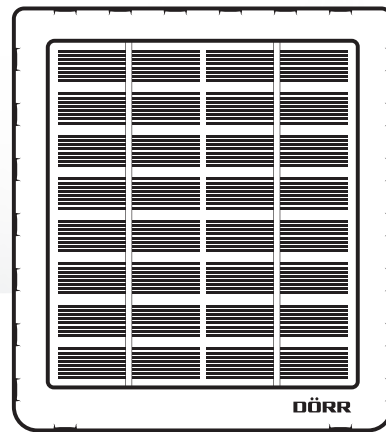

Art Nr. 204446

- DE So verbinden Sie das 12V Solar Panel mit dem 6V Futterstreuer
- GB How to connect the 12V solar panel to the 6V feed spreader
- FR Comment connecter le panneau solaire 12V au distributeur d'aliments 6V
- ES Cómo conectar el panel solar 12V al esparcidor de pienso 6V
- IT Come collegare il pannello solare 12V allo spargitore di mangime 6V



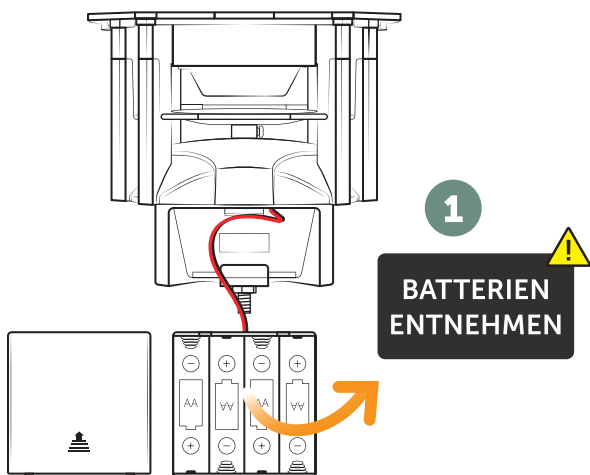

1
BATTERIEN ENTNEHMEN

DÖRR Futterstreuer Compact
Artikel Nr **204370** (ohne Behälter)
Artikel Nr **204371** (mit Behälter)
Siehe auch **Bedienungsanleitung**.

2

Verbindungskabel mit Wandler 12 Volt auf 6 Volt Geräte (Teile-Nr. **09**) befindet sich im Lieferumfang des **DÖRR Solarpanels Li-1500** (Artikel Nr **204446**). Siehe auch **Bedienungsanleitung**.

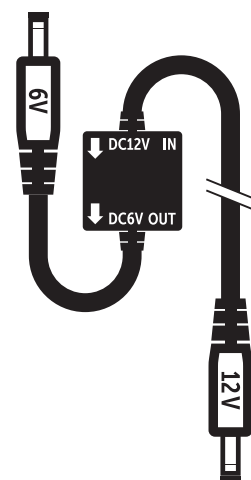

« ACHTUNG »

Um Verletzungen, Stromschlag und Schäden am Futterstreuer zu verhindern, verwenden Sie bitte **AUSSCHLIESSLICH** das Verbindungskabel mit Wandler 12 Volt auf 6 Volt (Teile-Nr. **09** in der Bedienungsanleitung) um den Futterstreuer an das Solar Panel anzuschließen. Siehe auch **Bedienungsanleitung**.

3

FUTTERSTREUER WIE ABGEBILDET MIT SOLAR PANEL VERBINDEN

DÖRR Universal DC 3A
Hohlstecker Adapter
Male 4 x 1,7 mm |
Female 5,5 x 2,5 mm
Artikel Nr **204435**
Siehe auch **Bedienungsanleitung**.

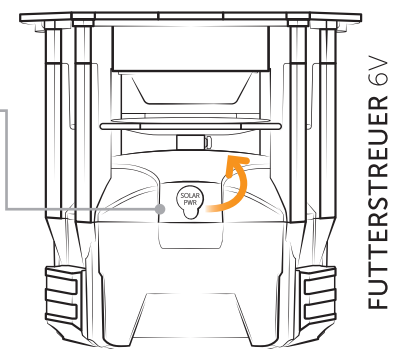
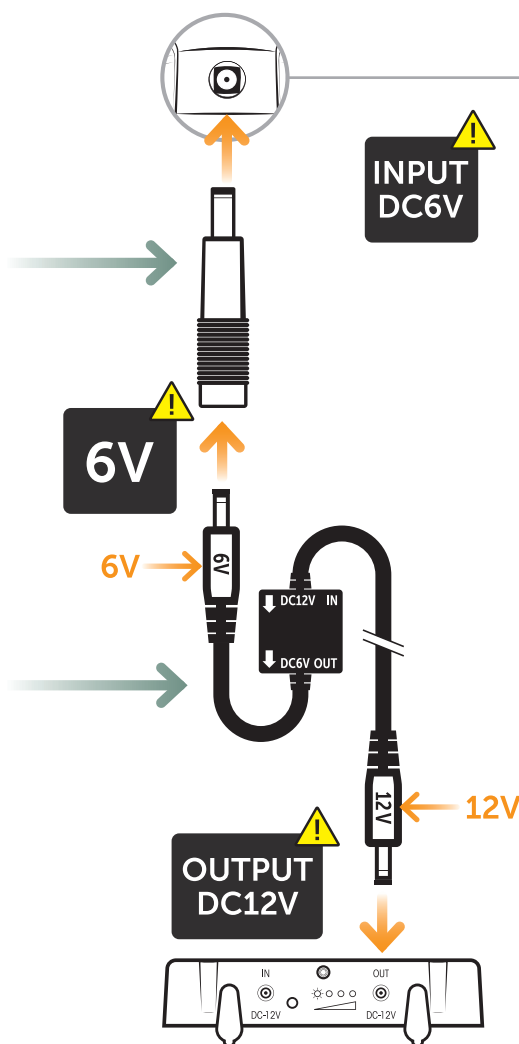

DÖRR Solar Panel Li-1500
Artikel Nr **204446**
Siehe auch **Bedienungsanleitung**.



« ACHTUNG »

Um Verletzungen, Stromschlag und Schäden am Futterstreuer zu verhindern, verwenden Sie bitte **AUSSCHLIESSLICH** das Verbindungskabel mit Wandler 12 Volt auf 6 Volt (Teile-Nr. **09** in der Bedienungsanleitung) um den Futterstreuer an das Solar Panel anzuschließen. Siehe auch **Bedienungsanleitung**.

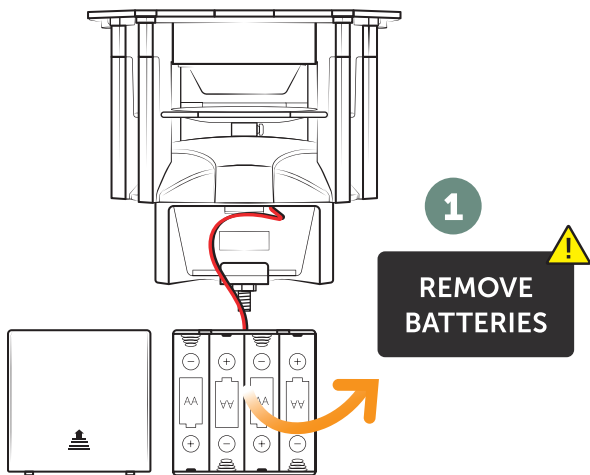

1
REMOVE BATTERIES

DÖRR Feeder Compact
Item-No. **204370** (w/o container)
Item-No. **204371** (with container)
See also **Instruction Manual**.

2
Connection cable with converter 12 Volt to 6 Volt devices (part No. **09**) is included with the **DÖRR Solar Panel Li-1500** (Item-No. **204446**). See also **Instruction Manual**.

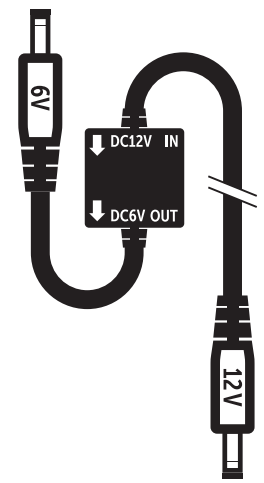

« CAUTION »
To prevent injury, electric shock and damage to the feeder please **ONLY** use the connection cable with 12 volt to 6 volt converter (part No. **09** in the instruction manual) to connect the feeder to the solar panel. See also **Instruction Manual**.

3
CONNECT FEEDER WITH SOLAR PANEL AS SHOWN

DÖRR Universal DC 3A Barrel Plug Adapter
Male 4 x 1,7 mm |
Female 5,5 x 2,5 mm
Item-No. **204435**
See also **Instruction Manual**.

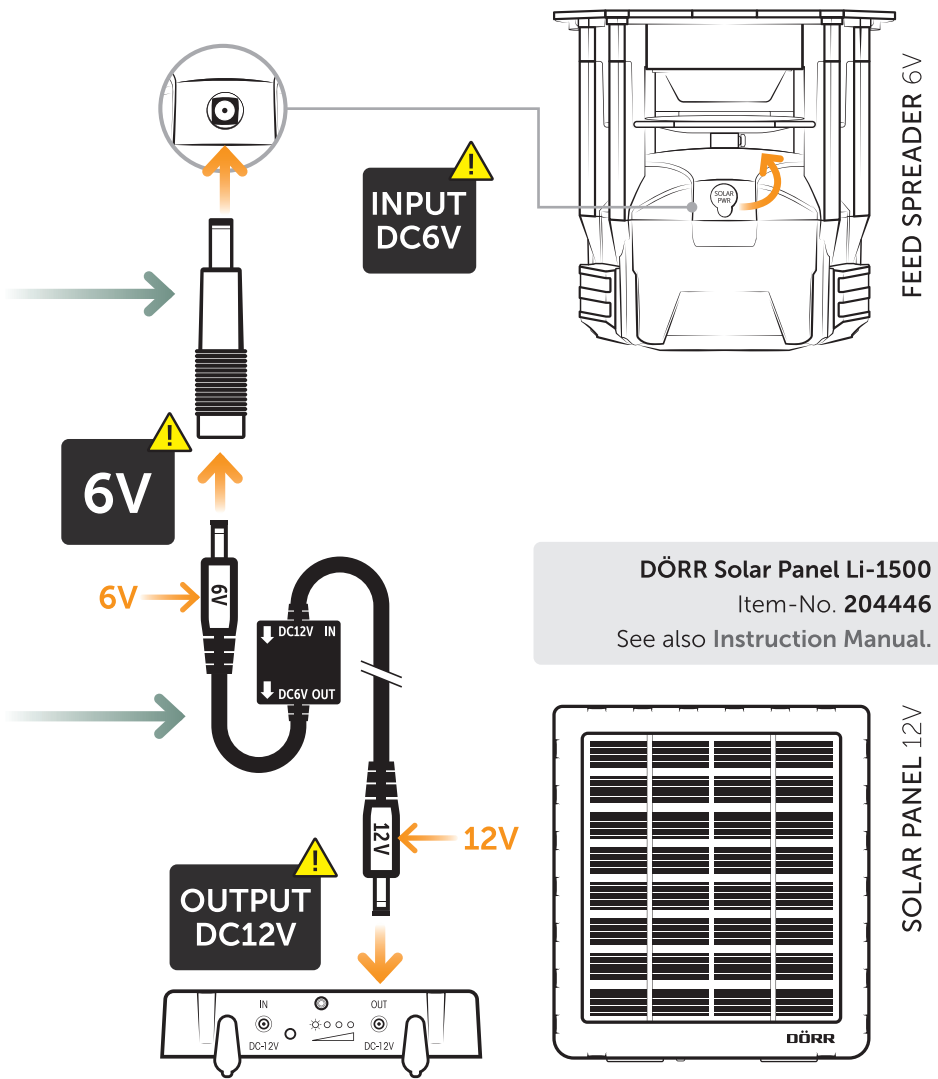

DÖRR Solar Panel Li-1500
Item-No. **204446**
See also **Instruction Manual**.

« CAUTION »
To prevent injury, electric shock and damage to the feeder please **ONLY** use the connection cable with 12 volt to 6 volt converter (part No. **09** in the instruction manual) to connect the feeder to the solar panel. See also **Instruction Manual**.

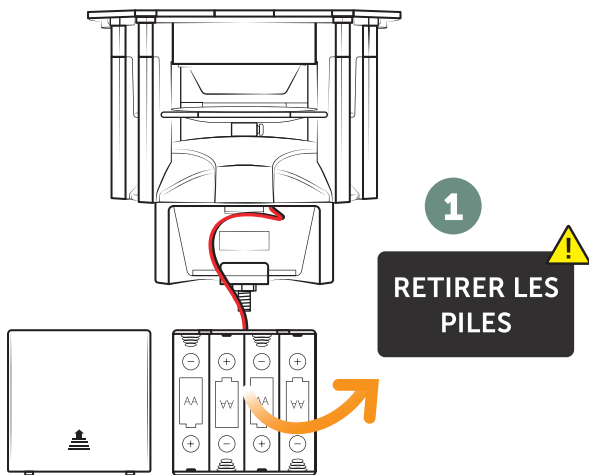

1
RETIRER LES PILES

DÖRR Épandeur d'aliments Compact
N° d'article **204370** (sans conteneur)
N° d'article **204371** (avec conteneur)
Voir aussi le **mode d'emploi**.

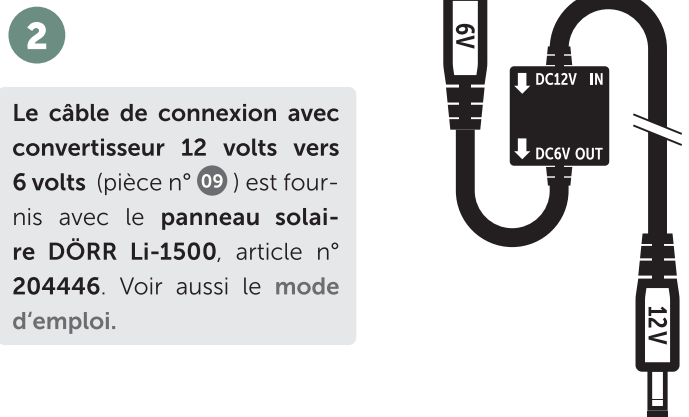

2
Le câble de connexion avec convertisseur 12 volts vers 6 volts (pièce n° 09) est fournis avec le **panneau solaire DÖRR Li-1500**, article n° 204446. Voir aussi le **mode d'emploi**.

« ATTENTION »
Pour éviter les blessures, les chocs électriques et les dommages à l'épandeur de nourriture, veuillez utiliser **EXCLUSIVEMENT** le câble de connexion avec convertisseur 12 volts à 6 volts (pièce n° 09 dans le mode d'emploi) pour raccorder l'épandeur de nourriture au panneau solaire. Voir aussi le **mode d'emploi**.

3
CONNECTER L'ÉPANDEUR DE NOURRITURE AVEC LE PANNEAU SOLAIRE COMME ILLUSTRÉ

Adaptateur universel DC 3A pour fiche creuse DÖRR femelle 4 x 1,7 mm | mâle 5,5 x 2,5 mm
N° d'article **204435**
Voir aussi le **mode d'emploi**.

« ATTENTION »
Pour éviter les blessures, les chocs électriques et les dommages à l'épandeur de nourriture, veuillez utiliser **EXCLUSIVEMENT** le câble de connexion avec convertisseur 12 volts à 6 volts (pièce n° 09 dans le mode d'emploi) pour raccorder l'épandeur de nourriture au panneau solaire. Voir aussi le **mode d'emploi**.

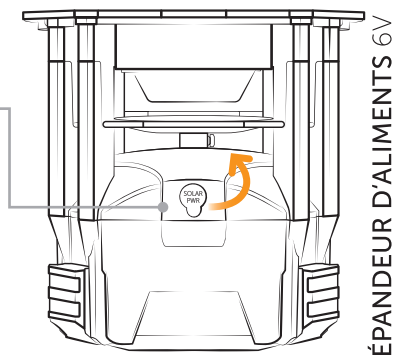
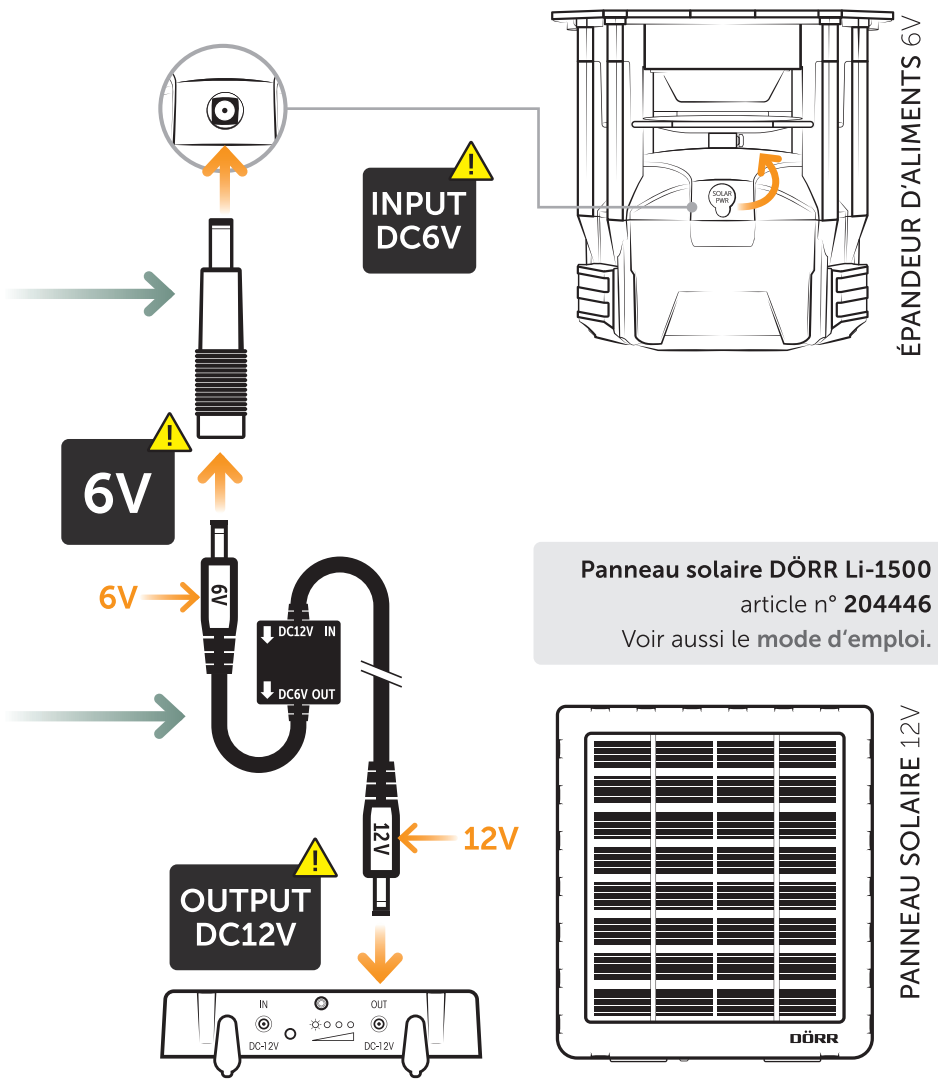

Panneau solaire DÖRR Li-1500
article n° 204446
Voir aussi le **mode d'emploi**.

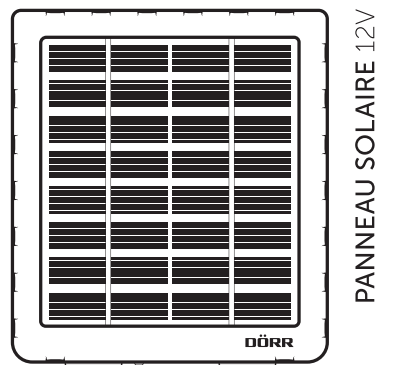

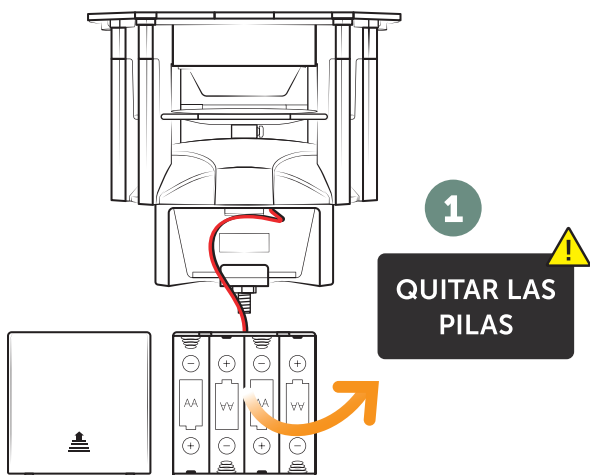

1

QUITAR LAS PILAS

DÖRR Esparcidor de pienso Compact
 Artículo No. 204370 (sin contenedor)
 Artículo No. 204371 (on contenedor)
 Ver también las **instrucciones de uso**.

2

El **panel solar Li-1500** de **DÖRR** (ref. 204446) se suministra con un **cable de conexión con convertidor de 12 voltios a 6 voltios** (ref. 09). Ver también las **instrucciones de uso**.

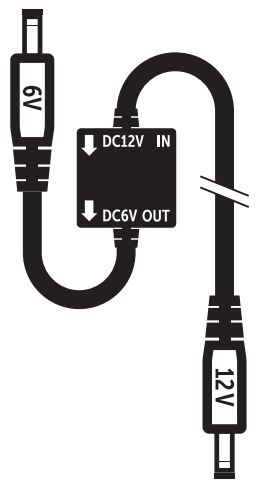

« ATENCIÓN »

Para evitar lesiones, descargas eléctricas y daños en el esparcidor de pienso, utilice **ÚNICAMENTE** el cable de conexión con convertidor de 12 voltios a 6 voltios (n.º de pieza 09 en las instrucciones de funcionamiento) para conectar el esparcidor de pienso al panel solar. Ver también las **instrucciones de uso**.

3

CONECTE EL ESPARCIDOR DE ALIMENTO CON EL PANEL SOLAR COMO SE MUESTRA

DÖRR Adaptador universal de enchufe hueco DC 3A
 macho 4 x 1,7 mm |
 hembra 5,5 x 2,5 mm
 Artículo No. 204435
 Ver también las **instrucciones de uso**.



« ATENCIÓN »

Para evitar lesiones, descargas eléctricas y daños en el esparcidor de pienso, utilice **ÚNICAMENTE** el cable de conexión con convertidor de 12 voltios a 6 voltios (n.º de pieza 09 en las instrucciones de funcionamiento) para conectar el esparcidor de pienso al panel solar. Ver también las **instrucciones de uso**.

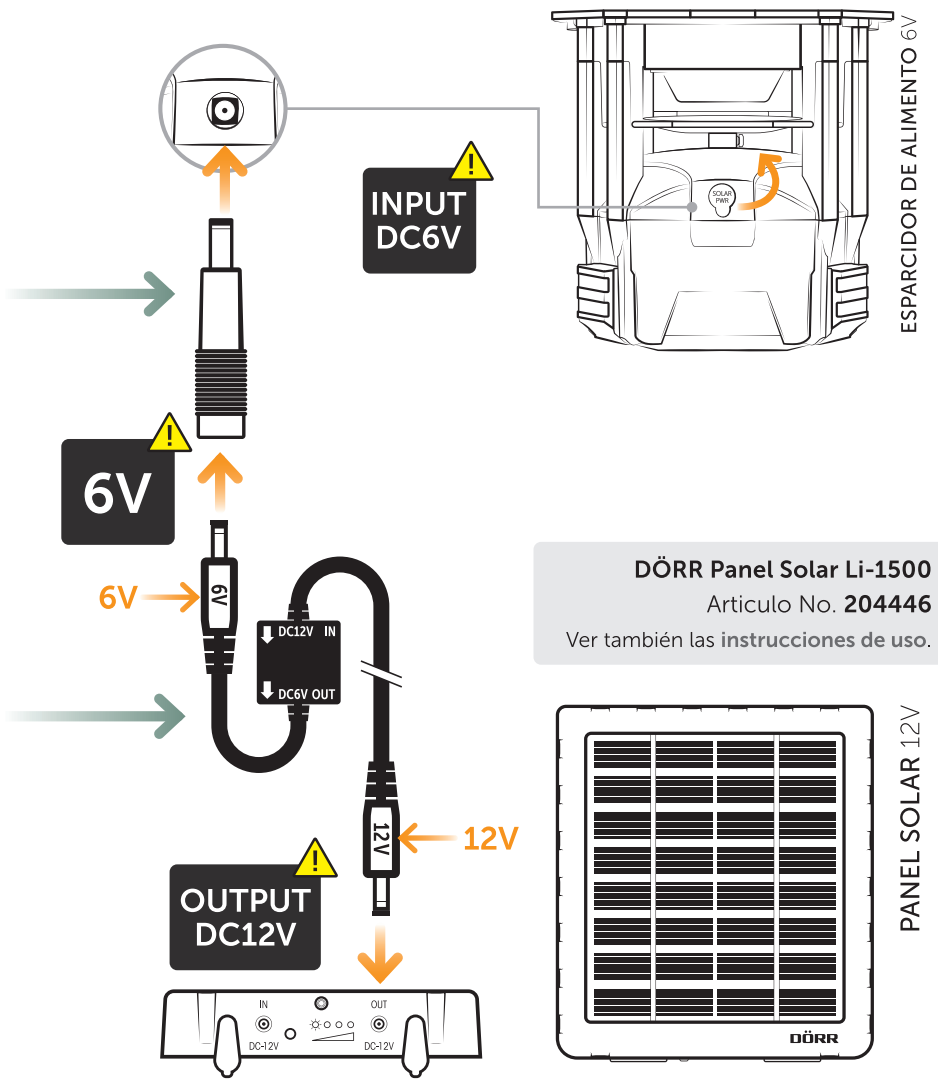

DÖRR Panel Solar Li-1500
 Artículo No. 204446
 Ver también las **instrucciones de uso**.

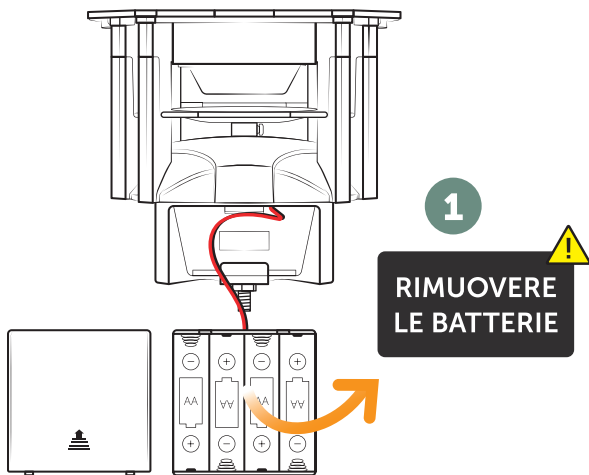

1
RIMUOVERE LE BATTERIE

Spargi mangime DÖRR Compact

Articolo n. **204370** (senza contenitore)
Articolo n. **204371** (con contenitore)
Vedere anche le istruzioni per l'uso.

2

Il cavo di collegamento con convertitore da 12 Volt a 6 Volt (codice **09**) è incluso nel pannello solare DÖRR Li-1500 (articolo n. **204446**). Vedere anche le istruzioni per l'uso.

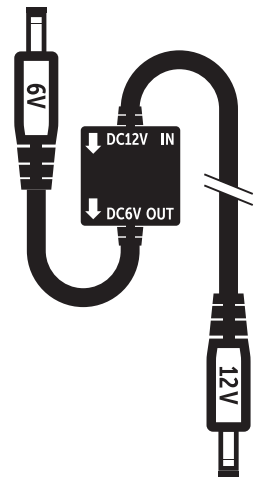

« ATTENZIONE »

Per evitare lesioni, scosse elettriche e danni al spargi mangime, utilizzare **SOLO** il cavo di collegamento con convertitore da 12 volt a 6 volt (codice **09** nelle istruzioni per l'uso) per collegare spargi mangime al pannello solare. Vedere anche le istruzioni per l'uso.

3

COLLEGARE LO SPARGITORE DI MANGIME AL PANNELLO SOLARE COME INDICATO

DÖRR Universale DC 3A Adattatore per connettore a barilotto maschio 4 x 1,7 mm | femmina 5,5 x 2,5 mm
Articolo n. **204435**
Vedere anche le istruzioni per l'uso.



« ATTENZIONE »

Per evitare lesioni, scosse elettriche e danni al spargi mangime, utilizzare **SOLO** il cavo di collegamento con convertitore da 12 volt a 6 volt (codice **09** nelle istruzioni per l'uso) per collegare spargi mangime al pannello solare. Vedere anche le istruzioni per l'uso.

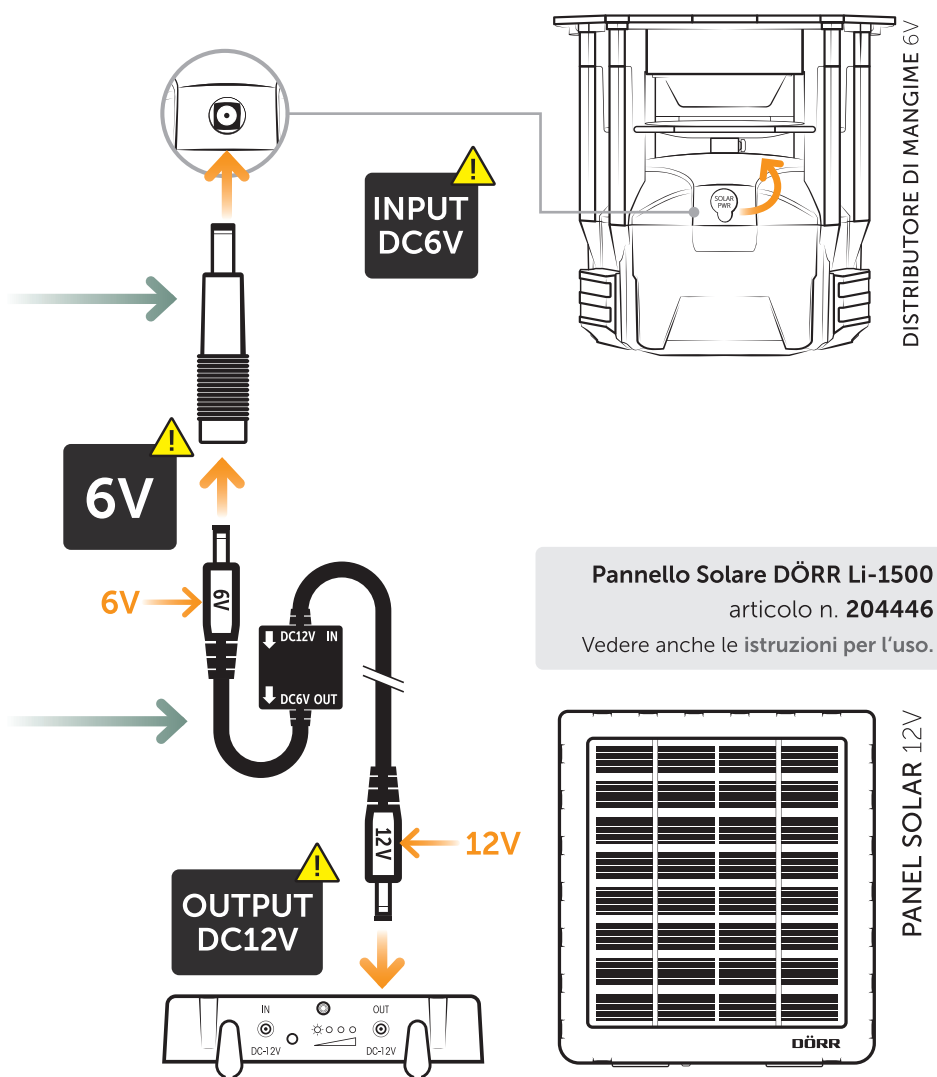

Pannello Solare DÖRR Li-1500
articolo n. **204446**
Vedere anche le istruzioni per l'uso.